

Wastafelblad

WK 1204 TD + WM 1210 KW2

WK 1204 EX + WM 1210 KW2

WK 1245 TD + WM 1210 KW2

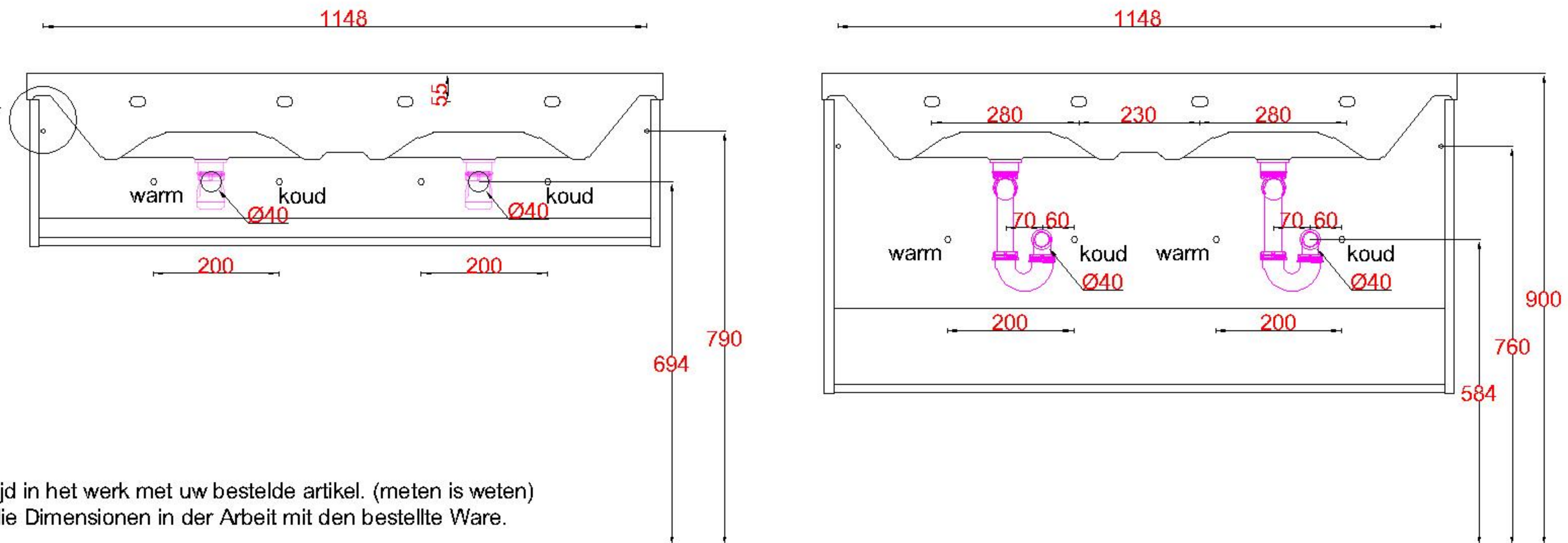
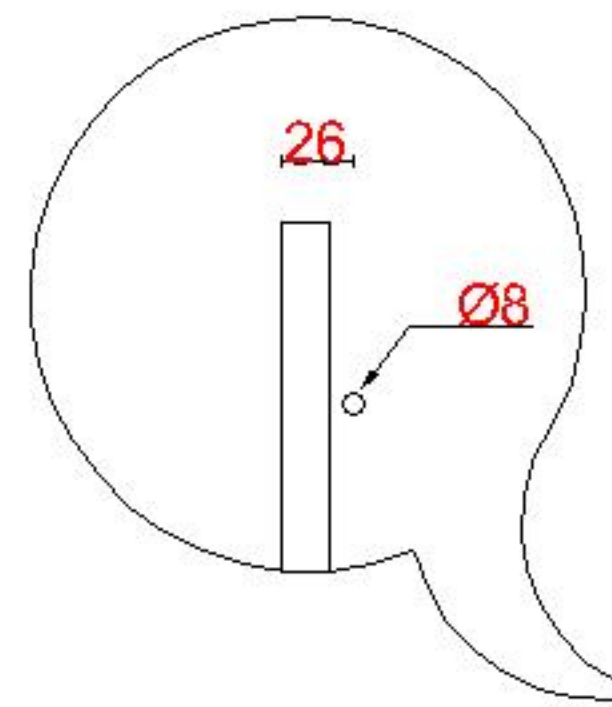
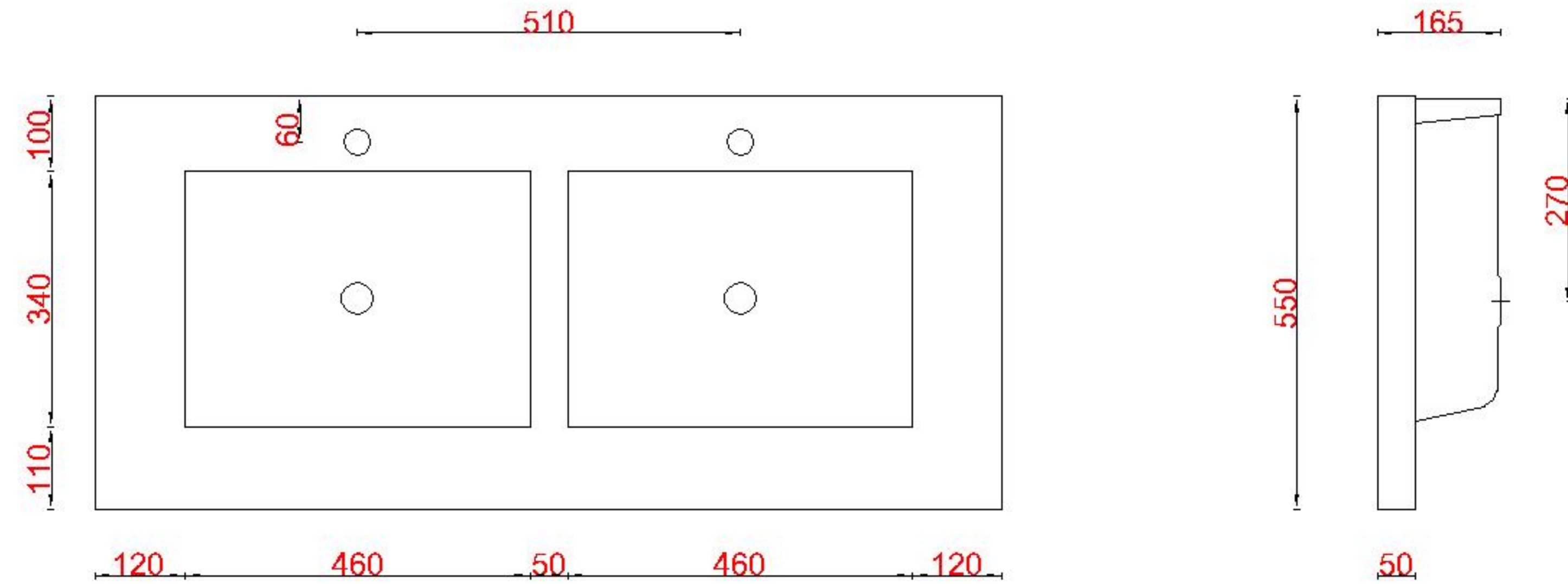

LET OP: Controleer maten altijd in het werk met uw bestelde artikel. (meten is weten)

ACHTUNG: Prüfen Sie stets die Dimensionen in der Arbeit mit den bestellte Ware.